



# Matemáticas

Cuadernillo 2

2023

GRADO

3.º



¡Hola!

Queremos agradecer tu participación. Antes de empezar a responder, es importante que tengas en cuenta lo siguiente:

- Lee cada pregunta cuidadosamente y elige UNA opción.
- En este cuadernillo encuentras las preguntas y la Hoja de respuestas.
- Si no entiendes algo o si tienes alguna inquietud sobre cómo llenar la Hoja de respuestas, pídele ayuda a tu docente.
- Por favor, responde TODAS las preguntas.

N.º de preguntas: **20**

1. Durante tres días, Manuel leyó 80 páginas de su nuevo libro de Literatura. El primer día leyó 10 páginas y el segundo día leyó 20 páginas, ¿cuántas páginas leyó el tercer día?

- A. 70
- B. 50
- C. 40
- D. 30

2. Lina compra 5 sobres de láminas para llenar su álbum y obtiene en total 40 láminas. Si todos los sobres tienen la misma cantidad de láminas, ¿cuántas láminas vienen en cada sobre?

- A. 45
- B. 35
- C. 8
- D. 5

3. Isabel pasa por una tienda de telas y observa un letrero que dice:



Si ella solo va a comprar un metro de tela, ¿cuánto le costará?

- A. \$126.000.
- B. \$14.000.
- C. \$21.000.
- D. \$42.000.

4. El molde de una torta tiene las siguientes medidas. Observa.

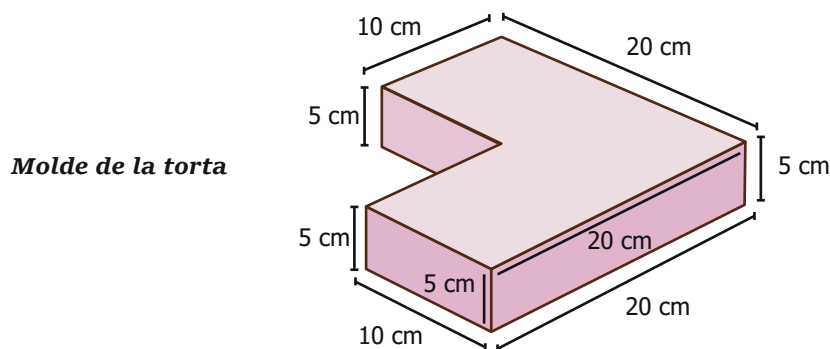

¿Cuál es el volumen del molde de la torta?

- A.  $1.500 \text{ cm}^3$
- B.  $2.000 \text{ cm}^3$
- C.  $100 \text{ cm}^3$
- D.  $300 \text{ cm}^3$

5. Mariana recibió un juguete en una caja. La caja y las medidas se muestran en la imagen.



¿Cuál es el volumen de la caja?

- A.  $15 \text{ cm}^3$
- B.  $27 \text{ cm}^3$
- C.  $54 \text{ cm}^3$
- D.  $81 \text{ cm}^3$

6. La imagen muestra las medidas del nuevo espejo rectangular que se pondrá en el baño de niñas de un colegio.

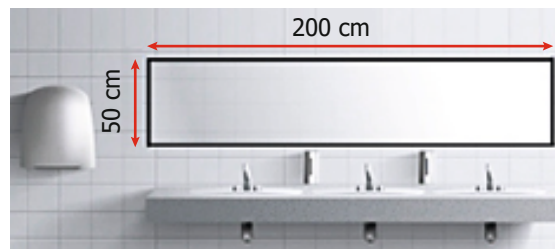

¿Cuál es el perímetro del nuevo espejo?

- A. 100 cm
- B. 250 cm
- C. 400 cm
- D. 500 cm

7. Andrea planea rellenar con fichas, de colores gris y azul, el siguiente dibujo. Observa.

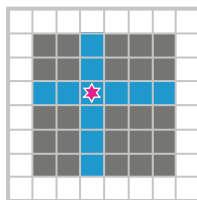

Ficha:

Si para rellenar su dibujo usa fichas como las que se muestran, sin superponerlas y sin girarlas, ¿cuál de las siguientes afirmaciones es verdadera?

- A. La altura del dibujo es 3 fichas y se necesitan 18 fichas coloreadas.
- B. La altura del dibujo es 6 fichas y se necesitan 36 fichas coloreadas.
- C. La altura del dibujo es 3 fichas y se necesitan 9 fichas coloreadas.
- D. La altura del dibujo es 6 fichas y se necesitan 12 fichas coloreadas.

8. Mónica le ayuda a su papá registrando la cantidad de empanadas que vende en su puesto de comidas rápidas durante dos semanas. Observa.

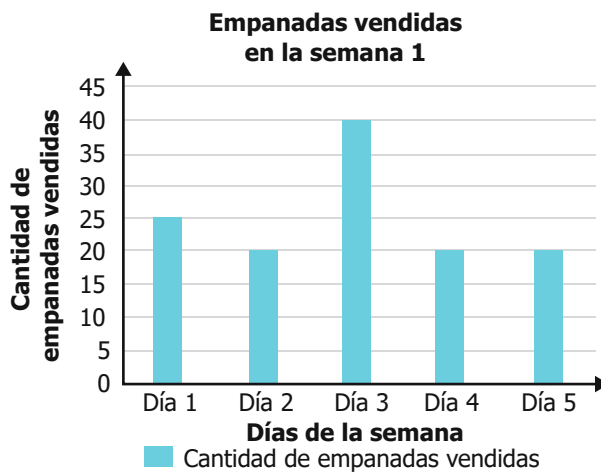

**Empanadas vendidas en la semana 2**

Día 1	20
Día 2	20
Día 3	40
Día 4	25
Día 5	25

El papá de Mónica le pregunta por la cantidad de empanadas vendidas que más se repitió en las dos semanas. ¿Cuál debe ser la respuesta de Mónica?

- A. 40
- B. 20
- C. 30
- D. 25

9. En un salón hay cuatro estudiantes que quieren ser el representante del curso; para elegir al ganador, cada uno de los 15 estudiantes del curso escribió en un papel el nombre de uno de los cuatro candidatos y lo echó en una bolsa. La imagen muestra los papeles que se echaron en la bolsa.

*Daniel, Rocío, Camila, Camila, Rocío, Daniel, Jhonatan, Jhonatan, Jhonatan, Camila, Daniel, Rocío, Camila, Camila, Rocío.*

Si la elección la ganó el candidato preferido por los 15 estudiantes del curso, ¿quién es el representante del curso?

- A. Daniel.
- B. Camila.
- C. Jhonatan.
- D. Rocío.



10. La gráfica muestra la cantidad de alimentos que se recolectaron en la granja escolar que está a cargo de los estudiantes de 3.º:

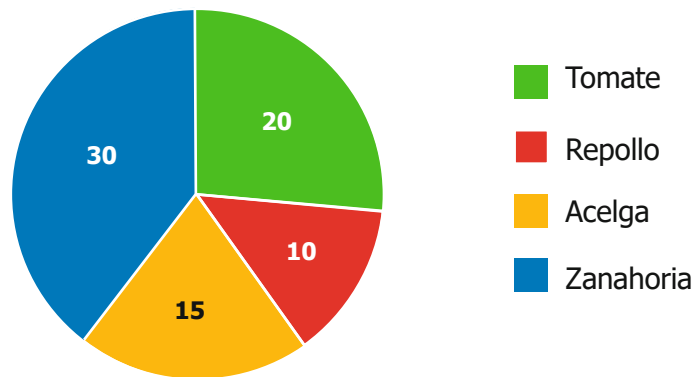

Las siguientes opciones muestran la cantidad de alimentos recolectados en las granjas a cargo de otros grados. ¿Cuál de ellos recolectó la misma cantidad de **tomates** que los estudiantes de 3.º?

A.

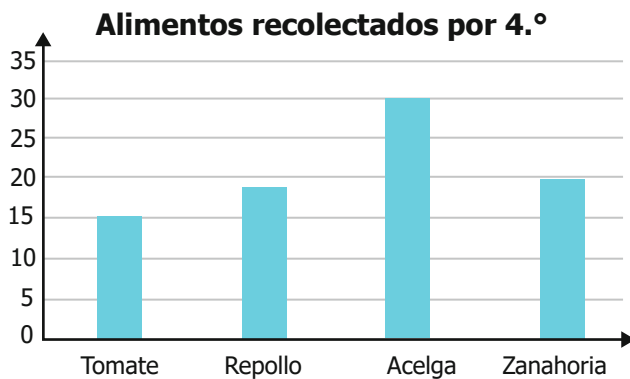

B.

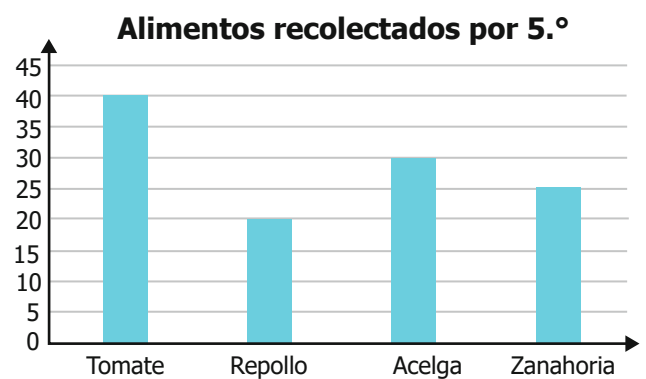

C.

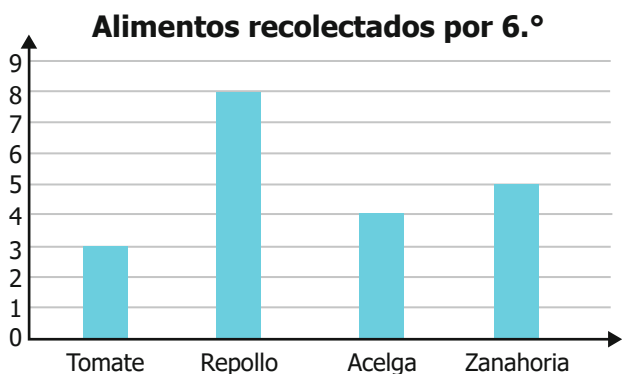

D.

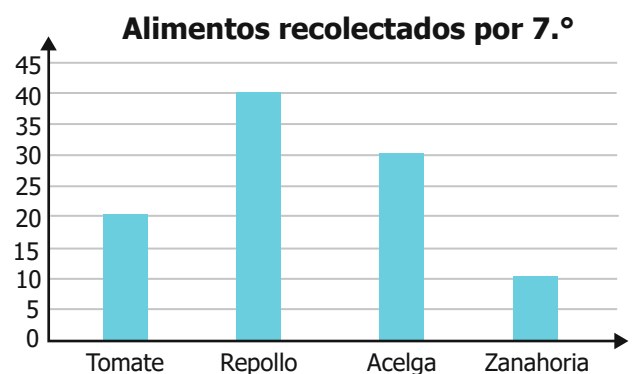

11. Samuel ahorró la siguiente cantidad de dinero para realizar un viaje familiar:

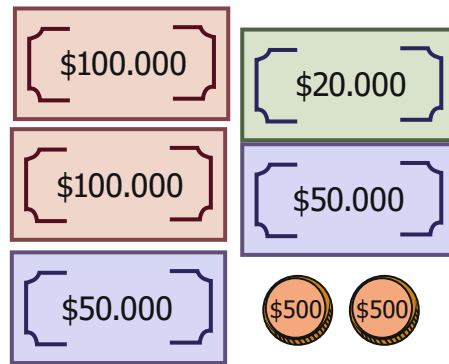

Adicionalmente, cada uno de sus familiares también ahorró para dicho paseo las siguientes cantidades de dinero:

Carlos	Gabriela	Daniel	Camila

¿Quién ahorró la misma cantidad de dinero que Samuel?

- A. Carlos.
- B. Gabriela.
- C. Daniel.
- D. Camila.

12. Carolina dibujó cuatro triángulos, siguiendo un patrón para construirlos. Observa la secuencia.

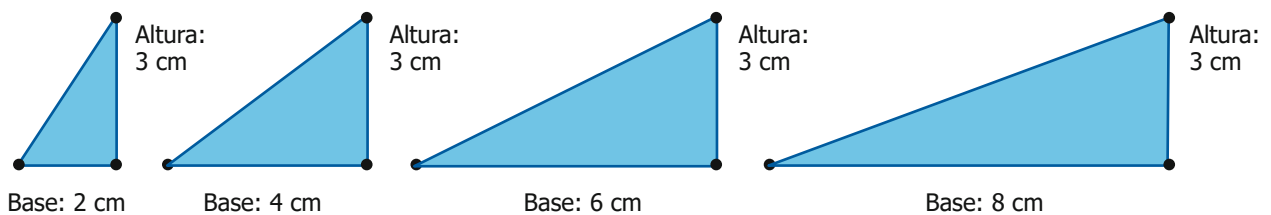

El área de un triángulo es el resultado de multiplicar la longitud de la base por la longitud de la altura y dividir el resultado entre 2. ¿Qué se puede afirmar sobre las áreas de los triángulos de la secuencia?

- A. Las áreas son los múltiplos de 3, empezando desde  $3 \text{ cm}^2$ .
- B. Las áreas son los números impares, empezando desde  $5 \text{ cm}^2$ .
- C. Las áreas son los números pares, empezando desde  $2 \text{ cm}^2$ .
- D. Las áreas son los múltiplos de 6, empezando desde  $6 \text{ cm}^2$ .

13. En una tienda se venden tres tipos de árbol de Navidad. En la imagen aparecen organizados por altura, de menor a mayor, y también por el número total de bolas que tiene cada uno.



Árbol de 2 metros



Árbol de 3 metros



Árbol de 4 metros

¿Cómo aumenta la cantidad de bolas navideñas de un árbol con respecto a la cantidad de bolas que tiene el árbol anterior a él?

- A. Se agrega una bola cuando el árbol aumenta de 2 a 3 metros y dos bolas cuando aumenta de 3 a 4 metros.
  - B. Se agrega una bola navideña al árbol cada vez que la altura del árbol aumenta un metro.
  - C. Se agregan 4 bolas cuando el árbol aumenta de 2 a 3 metros y 5 bolas cuando aumenta de 3 a 4 metros.
  - D. Se agrega una bola navideña al árbol por cada metro de altura que es adicionado a este.
14. En el Día del Idioma, cada vez que un niño visita la biblioteca puede llevarse un libro del baúl de regalos. Los niños no pueden ver el contenido del baúl, pero la imagen muestra cuáles libros hay.



¿Cuál de los siguientes libros es imposible que saque un niño que visite la biblioteca?

- A. Un libro de cuentos.
- B. Un libro de fábulas.
- C. Un libro de aventuras.
- D. Un libro de mascotas.

15. Jacinta ha empacado algunos regalos, empleando cajas del mismo tamaño con diferentes diseños.



Si Jacinta ubica los regalos en una bolsa y saca uno al azar, ¿cuál regalo es imposible sacar?

A.



B.



C.



D.



16. Juana tiene cuatro libros. En cada página de los libros hay un dibujo para colorear. Observa los dibujos que tiene cada libro.

Si Juana decide colorear el dibujo que salga al abrir cualquiera de los libros en una página que tenga un dibujo, ¿en cuál libro es más posible que la página contenga un dibujo de una oruga ?

A.



B.



C.



D.



17. En el banco donde Ivón ahorra su dinero se usan cheques para hacer los retiros. La imagen muestra el formato de un cheque que ella está terminando de diligenciar.

Páguese a la orden de Ivón \$

La suma de Quinientos seis mil novecientos Pesos

Ivón  
Firma

Ella ya puso el valor del cheque en forma de texto, pero es necesario que el mismo valor aparezca también en números. ¿Cuál es el número que debe colocar Ivón en el cheque?

- A. 56.900  
B. 506.900  
C. 5.006.900  
D. 5.006.000.900
18. La imagen muestra el sistema solar que aparece en un juego.



En ese juego se asigna un código a cada planeta según dos reglas:

- El primer dígito representa el orden del planeta según su cercanía al Sol.
- Los dos siguientes dígitos corresponden al número de lunas que tiene ese planeta.

En el juego, ¿qué significa el código 516?

- A. Que el planeta azul tiene 16 lunas.  
B. Que el planeta rosado tiene 5 lunas.  
C. Que el planeta azul tiene 6 lunas.  
D. Que el planeta rosado tiene 15 lunas.

19. Observa la figura de la cometa que construyó Marco.

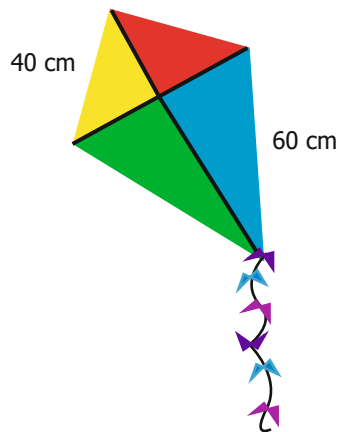

¿Cuál de las siguientes cometas es una figura semejante a la figura de la cometa de Marco?

A.

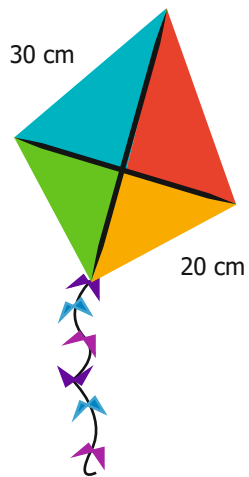

B.

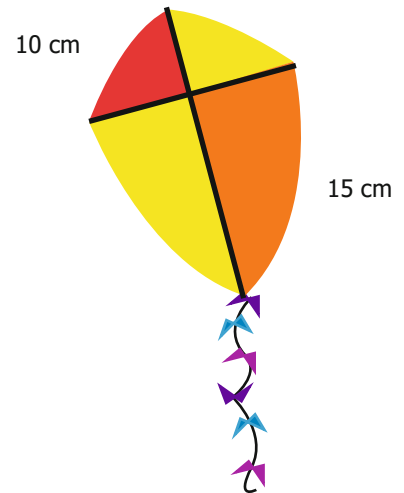

C.

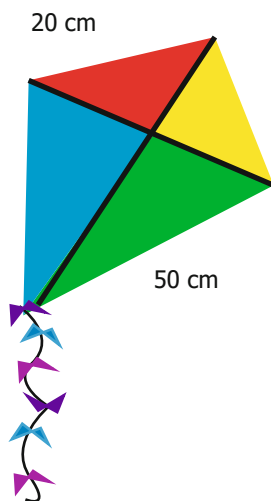

D.

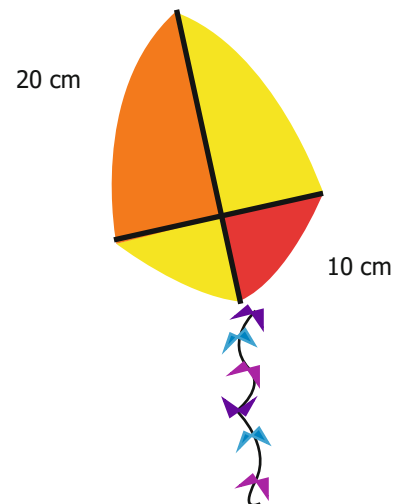

20. Tres amigos se encuentran a la orilla de un lago. Observa.



¿Cuál imagen muestra correctamente el reflejo de ellos en el lago?

A.

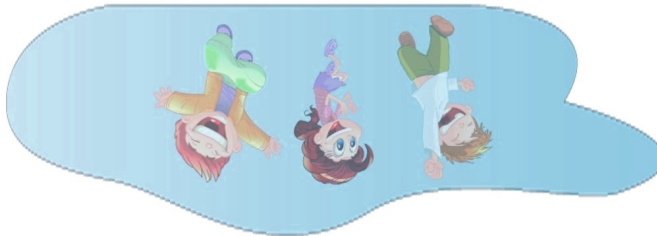

B.

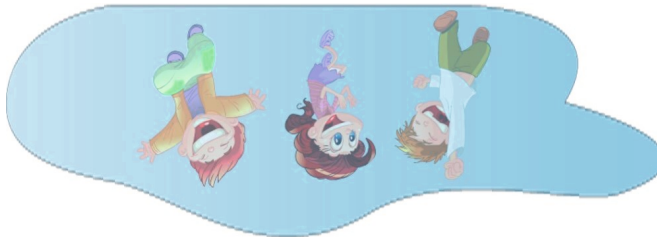

C.

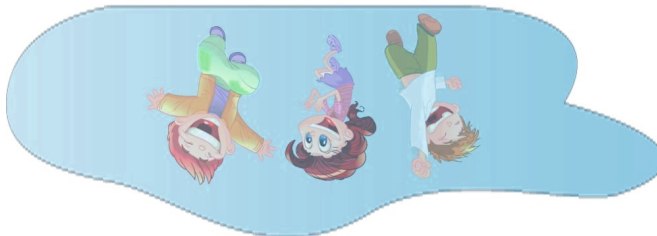

D.

